

# Gasdichteschalter Für Mittelspannung Typ GDS-MV

WIKA Datenblatt SP 60.32

## Anwendungen

- Mittelspannungsgeräte
- Überwachung der Gasdichte von geschlossenen SF<sub>6</sub>-Gasbehältern
- Ringschaltanlagen (RMU)

## Leistungsmerkmale

- Luftdruck- und Höhenunabhängig
- Keine Nachkalibrierung erforderlich



Gasdichteschalter, Typ GDS-MV

## Beschreibung

Die Gasdichte ist für Mittelspannungsanlagen ein entscheidender Betriebsparameter. Ist die erforderliche Gasdichte nicht vorhanden, kann ein sicherer Betrieb der Anlage nicht gewährleistet werden.

Die Gasdichtemessgeräte von WIKA warnen zuverlässig vor gefährlich niedrigen Gasmengen, selbst bei extremen Umweltbedingungen. Elektrische Schaltkontakte warnen den Anlagenbetreiber, wenn sich die Gasdichte aufgrund einer Leckage unterhalb festgelegter Werte befindet.

### Vielfältige Einsatzmöglichkeiten

Die WIKA-Gasdichteschalter sind hermetisch dicht und temperaturkompensiert. Messwertschwankungen und Fehlalarme aufgrund von Umgebungstemperatur- oder Luftdruckänderungen werden hierdurch vermieden.

Technische Daten	
Max. Druck bei 20 °C	5 bar abs.
Zulässige Umgebungstemperatur	Betrieb: -20 ... +60 °C (Gasphase) Lagerung: -40 ... +80 °C
Anzahl Schaltkontakte	1 oder 2
Schaltfunktion	Schließer oder Öffner
Schaltrichtungen	Fallender Druck oder steigender Druck
Schaltpunkte	Kundenspezifisch eingestellt und gesichert
Mindestabstand der Schaltpunkte	50 mbar
Schalthysterese	typisch 50 mbar
Lastdaten	5 A / AC 250 V, 50 Hz
Genauigkeit	≤ ±60 mbar (bei 20 °C: ≤ ±40 mbar)
Hochspannungstest (Innenschaltung gegen Gehäuse)	2 kV, 50 Hz, 1 s
Elektrischer Anschluss	Unkonfektioniertes Kabelende, Länge 0,3 m
Prozessanschluss	G ¼ B (EN 837), Schlüsselweite 14 mm, CrNi-Stahl Weitere Anschlüsse und Anschlusslagen auf Anfrage.
Messglied	CrNi-Stahl, geschweißt Gasdicht: Leckrate ≤ 1 · 10 <sup>-8</sup> mbar · l / s Prüfmethode: Heliummassenspektrometrie
Gehäuse (Referenzkammer)	CrNi-Stahl, blank, verschweißt mit Messsystem Füllung: SF <sub>6</sub> -Gas Dichtheit: Leckrate ≤ 1 · 10 <sup>-8</sup> mbar · l / s Prüfverfahren: Heliummassenspektrometrie
Schutzart	IP65 nach EN 60529
Gewicht	ca. 0,4 kg
Kompensation von Gasgemischen	Auf Anfrage

## Abmessungen in mm

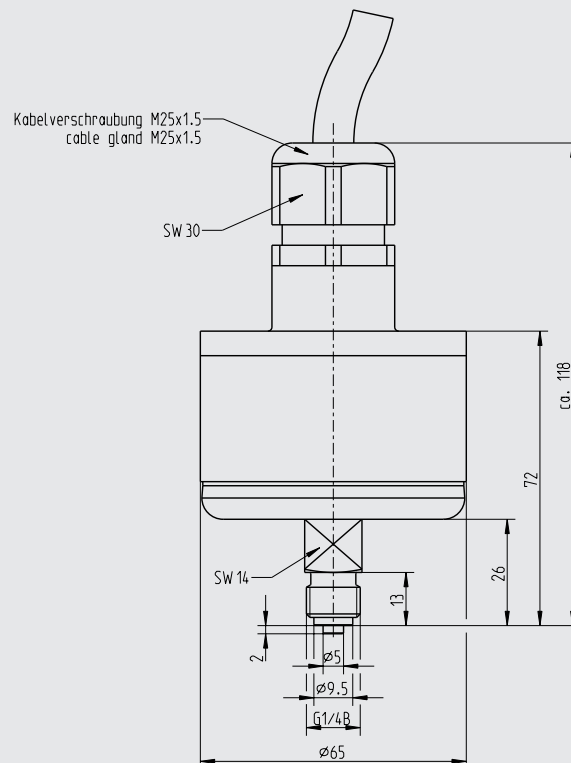

## Bestellangaben

Typ / Anzahl Schaltkontakte / Schaltfunktion / Schaltrichtung / Schaltpunkte

© 02/2009 WIKA Alexander Wiegand SE & Co. KG, alle Rechte vorbehalten.  
Die in diesem Dokument beschriebenen Geräte entsprechen in ihren technischen Daten dem derzeitigen Stand der Technik.  
Änderungen und den Austausch von Werkstoffen behalten wir uns vor.

